

SCHÄFER

KETTENDUMPER

D 650 D



GEGEN STILLSTAND: DIE LAUFWERKE

Von der Qualität der Laufwerke profitieren Sie gleich mehrfach:

- **GUTE GELÄNDEGÄNGIGKEIT** durch lange, robuste Laufwerke, ein pendelnd gelagertes Laufrollenpaar und ein vorn und hinten abgeschrägtes Laufwerk (sorgt für optimale Steigfähigkeit und erleichtert das Überwinden von Hindernissen)
- **HOHE SICHERHEIT** durch mechanische Parkbremse
- **GESICHERTER TRANSPORT** durch vier Anschlagpunkte am Laufwerk serienmäßig
- **ÜBERZEUGENDE FAHRLEISTUNG** durch hydraulischen Fahrtrieb mit zwei Fahrstufen

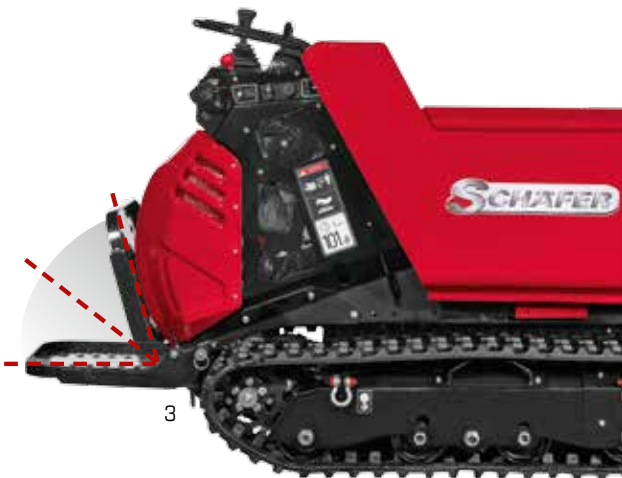

Die Mitfahrplattform kann für den Transport oder auf engen Baustellen einfach nach oben geklappt werden.

SPIELEND LEICHT: DIE BEDIENELEMENTE

Die hydraulischen Bedienhebel sind gut zugänglich und feinfühlig. Ein umlaufender Haltebügel dient gleichzeitig als mechanischer Schutz. Als echtes Profigerät ist der D 650 D mit nur einer Hand bedienbar.

SAUBERE LEISTUNG: DER MOTOR

Unser D 650 D ist mit einem leistungsstarken Dieselmotor ausgestattet und verfügt über einen Elektrostarter. Weitere Vorteile sind:

- **ANGENEHMES ARBEITEN** durch abschließbare, schallisolierte Motorhaube
- **PERFEKTER SCHUTZ** durch abziehbaren Batterietrennschalter serienmäßig
- **HOHE HALTBARKEIT** durch Zyklon-Luftvorfilter





STEILVORLAGE: DIE KIPPMULDE

- **HYDRAULISCH KIPPBAR** – die geräumige und stabile Lademulde mit hohem Ausschüttwinkel
- **LANGFRISTIGER SCHUTZ** durch Pulverbeschichtung von Lademulde und Chassis



TECHNISCHE DATEN D 650 D

TECHNISCHE DATEN

| | | |
|-----------------------------|--------------------|-------|
| Maschinengewicht | kg | 415 |
| Nutzlast | kg | 600 |
| Muldeninhalt SAE | m ³ | 0,25 |
| Steigfähigkeit | Grad | 20° |
| Bodendruck | kg/cm ² | 0,17 |
| Geräuschpegel dB(A) | LwA | 101 |
| Geräuschpegel dB(A) | LpA | 100 |
| Fahrgeschwindigkeit 1 | km/h | 0–1,5 |
| Fahrgeschwindigkeit 2 | km/h | 0–3,6 |
| Schwingungswerte (Hand/Arm) | m/s ² | 2,5 |
| Schwingungswerte (Körper) | m/s ² | 1,1 |

MOTOR

| | | |
|-----------------------------|--------|-------------|
| Typ | Diesel | YANMAR L70N |
| Leistung | kW/PS | 4,9/6,7 |
| Motorkühlung | | Luft |
| Starterbatterie/Handstarter | | ja/ja |
| Tankinhalt | l | 3,3 |

HYDRAULIK

| | | |
|----------------------------------|-------------|-------------------|
| Antrieb | | Hydraulisch |
| Hauptarbeitspumpe | | 3 x Zahnradpumpen |
| Max. Fördermenge (max. Druck P1) | l/min (MPa) | 12,6 (17,0) |
| Max. Fördermenge (max. Druck P2) | l/min (MPa) | 12,6 (17,0) |
| Max. Fördermenge (max. Druck P3) | l/min (MPa) | 14,4 (10,0) |
| Ölkühler | | ja |
| Hydrauliktankinhalt | l | 16,0 |

Technische Änderungen vorbehalten.

LAUFWERK

| | | |
|-----------------------------------|--|----|
| Stützrollen | | 4 |
| Laufrollenpaar, pendelnd gelagert | | ja |

ABMESSUNGEN

| | | | |
|-----------------|---|----|------|
| Transportlänge | A | mm | 1720 |
| Laufwerkslänge | B | mm | 1320 |
| Höhe Laufwerk | C | mm | 320 |
| Gesamthöhe | D | mm | 1130 |
| Drehpunkt Mulde | E | mm | 430 |
| Höhe Mulde | F | mm | 800 |
| Breite Laufwerk | G | mm | 700 |
| Breite Ketten | H | mm | 180 |
| Bodenfreiheit | I | mm | 115 |

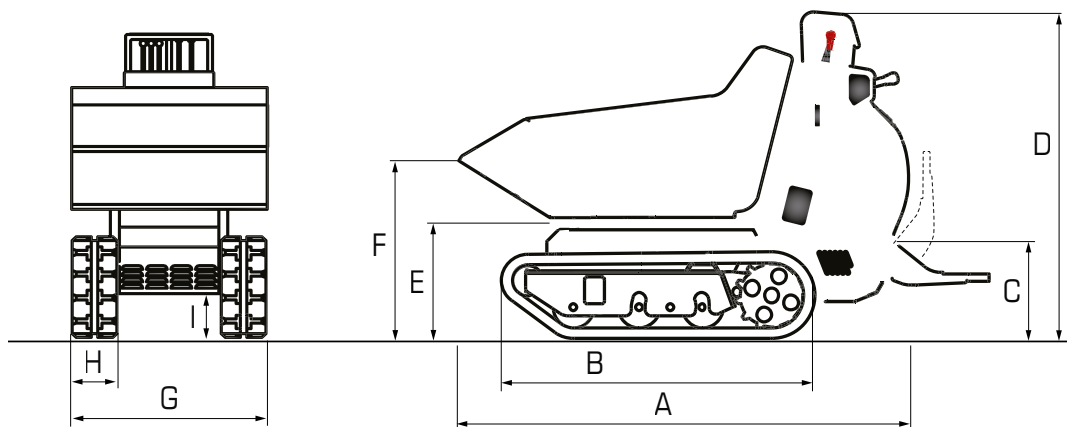

Ihr zuständiger Händler



Wilhelm Schäfer GmbH
 Rebhuhnstraße 2–4 • 68307 Mannheim
 Tel.: +49 (0) 621/77 07 0 • Fax: +49 (0) 621/77 07 129
 E-Mail: info@wschaefer.de • Web: www.wschaefer.de