

# TECHNISCHE DATEN

KOMBIWALZE

BW 138 AC-5

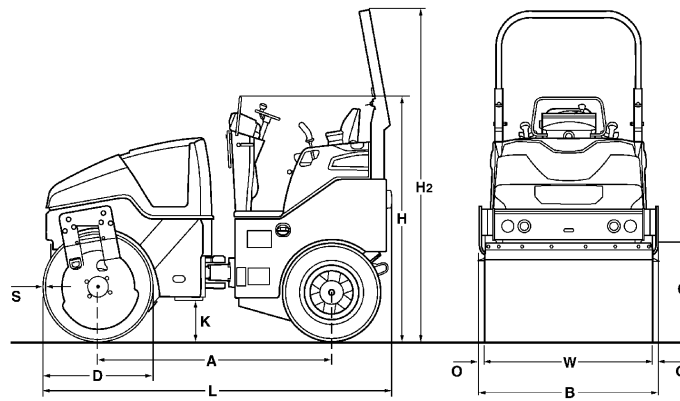



**Maße in mm**

	<b>A</b>	<b>B</b>	<b>C</b>	<b>D</b>	<b>H</b>	<b>H2</b>	<b>K</b>	<b>L</b>	<b>O</b>	<b>S</b>	<b>W</b>
<b>BW 138 AC-5</b>	1900	1468	700	900	1900	2700	340	2840	44	18	1380

**Frachtangaben in m3**

**BW 138 AC-5**

**ohne ROPS**

7,921

**mit ROPS**

11,257

<b>Gerätetyp</b>	<b>Mengenleistung (t/h) bei verschiedenen Asphaltstichtdicken</b>		
	<b>2-4 cm</b>	<b>6-8 cm</b>	<b>10-14 cm</b>
BW 138 AC-5	30-55	50-90	65-115

## Technische Daten

## BOMAG BW 138 AC-5

### Gewichte

Betriebsgewicht m. ROPS CECE .....	kg	4.150
Achslast, Bandage / Räder CECE .....	kg	2.150/2.000
Radlast CECE .....	kg	500
Stat. Linienlast vorn CECE .....	kg/cm	15,6
Max. Betriebsgewicht .....	kg	4.300

### Abmessungen

Arbeitsbreite .....	mm	1.380
Spurkreisradius innen .....	mm	2.616

### Fahreigenschaften

Fahrgeschwindigkeit (1) .....	km/h	5,0
Fahrgeschwindigkeit (2) .....	km/h	10,0
Max. Steigfähigkeit ohne/mit Vibration .....	%	40/30

### Antrieb

Motorhersteller .....		Kubota
Typ .....		V2403
Abgasstufe .....		Stage V / TIER4f
Abgasnachbehandlung .....		DPF
Kühlung .....		Wasser
Anzahl der Zylinder .....		4
Leistung ISO 14396 .....	kW	34,1
Leistung SAE J 1995 .....	hp	45,7
Drehzahl .....	min-1	2.400
Drehzahlfixierung 1 .....	min-1	2.300
Drehzahlfixierung 2 .....	min-1	2.530
Elektrische Ausrüstung .....	V	12

### Bandagen und Reifen

Reifengröße .....		10.5/80-16
Anzahl der Reifen .....		4

### Bremsen

Betriebsbremse .....		hydrost.
Feststellbremse .....		hydromech.

### Lenkung

Art der Lenkung .....		Pendel-Knick
Lenkbetätigung .....		hydrost.
Lenk- / Pendelwinkel +/- .....	grad	32/10
Hundegang .....		0- 50

### Erregersystem

Vibrierende Bandage .....		vorne
Antriebsart .....		hydrost.
Frequenz .....	Hz	50/56
Amplitude .....	mm	0,50
Zentrifugalkraft .....	kN	45/57

### Füllmengen

Kraftstoff .....	l	55,0
Wasser .....	l	260,0
Emulsion .....	l	50,0

Technische Änderungen vorbehalten. Maschinen können mit Sonderzubehör abgebildet sein.

### Standardausrüstung

- Hydrostatischer Fahr- und Vibrationsantrieb
- 2 Abstreifer je Bandage, federvorgespannt und abklappbar
- Druckberieselung mit Intervallschaltung
- Multifunktionsfahrhebel
- Multifunktionsanzeige inkl. Betriebsstundenzähler
- Wasserstandsanzeige
- Elektronische Kraftstoffanzeige
- NOT-AUS
- Einzelschaltung Vibration
- Intelligent Vibration Control (IVC)
- Integriertes Staufach
- Schiebesitz inkl. Doppelfahrhebel
- Sitzkontaktschalter
- 12V Steckdose
- Arbeitsbeleuchtung vorne und hinten
- Vandalismusschutz
- Abschließbare Motorhaube aus Kompositmaterial
- Verzurrösen, verzinkt
- Einpunktaufhängung
- Rückfahrwarneinrichtung

### Zusatzrüstung

- \*Klappbarer ROPS inkl. Sicherheitsgurt
- Sonnendach, starr
- Sonnendach, klappbar mit ROPS
- Wetterschutz für Sonnendach
- Wetterschutzkabine
- Sitzheizung
- ECONOMIZER mit Asphalt-Temperaturanzeige
- Temperaturanzeige
- BOMAG TELEMATIC
- Beleuchtung nach StVZO
- Rundumkennleuchte
- Zusatzbeleuchtung an ROPS
- Beleuchtung für Bandagenkante
- Batterietrennschalter
- Umweltverträgliches Hydrauliköl
- Diebstahlsicherung
- Kantenandrück- und Schneidgerät
- Splittstreuer
- Thermische Schürzen
- Hydraulisch verstellbarer Hundegang (50mm)
- Peilstab
- 2. Amplitude:0,2mm
- Rückfahrwarnsummer mit Breitbandtechnologie
- Sonderlackierung
- Werkzeug
- ECOSTOP

\* Standard bei Lieferung mit CE-Konformität

