

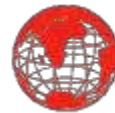

VTN
EUROPE®

MAKE MORE



VTN Anbaugeräte
Abbruch Recycling - Erdbewegung

BRECHERLÖFFEL

SERIE FB

vtn-deutschland.com



DAS UNTERNEHMEN – WHIT US, MAKE MORE



SEIT ÜBER 40 JAHREN VNT EUROPE

Seit 1973..... der Gründung von VTN, durch Nerio Vaccaro, hat sich das Unternehmen VTN Europe der Maxime verschrieben hochwertige Anbaugeräte für die Bereiche Erdbewegung, Berg- und Tagebau, sowie Abbruch, Recycling und Handling zu bauen. Die Qualität der Ausrüstung, ihre Langlebigkeit und perfektes Einsatzverhalten sind die entscheidenden Faktoren für Leistung und Effizienz.

INNOVATION & LEISTUNGSSTÄRKE

Die Leidenschaft und Perfektion, welche Nerio Vaccaro fast 40 Jahre im Unternehmen VTN verbreitet hat treibt auch heute noch die Ingenieure und Mitarbeiter in Produktion, Vertrieb und Verwaltung an neue Produkte zu entwickeln und bestehende zu optimieren. Das Herzstück von VTN, die eigene Planungs- und Entwicklungsabteilung, arbeitet deshalb stets am Puls der Zeit, was Technik, Materialien und softwarebasierende Konstruktion betrifft. Immer mit dem Ziel vor Augen die Wirtschaftlichkeit und Lebensdauer der Anbaugeräte zu gewährleisten und auf ein Maximum zu steigern.

PRODUKTVIELFALT UND SERVICE

VTN hält eine Vielfalt an Standardlösungen für seine Kunden bereit. Aber genau so hat VTN Europe die Kompetenz individuelle Kundenwünsche in Einzel- oder Serienfertigung umzusetzen. Neben der Produktberatung und planung, in enger Abstimmung mit dem Kunden, steht VTN Europe seinen Kunden und Interessenten auch als Lieferant für Verschleiß- und Ersatzteilen, sowie als partner bei anfallenden Reparaturen oder Regenerationen zur Seite.

VTN ANBAUGERÄTE DEUTSCHLAND

ist die Niederlassung der VTN Europe S.p.A. für die Bereiche Recycling, Handling und Erdbewegung auf dem deutschen Markt. Als besonderer Spezialist für die mobile Brech- und Siebtechnik - als Baggeranbaukomponente - können wir auf einen langjährigen Erfahrungsschatz zurückgreifen und Ihnen als Werks-Niederlassung von VTN das ganze Spektrum in diesem Bereich anbieten!





ZERTIFIZIERUNGEN



VTN EUROPE SPA



YEARS
OF INNOVATION

"... These years have been very difficult and challenging, also for our company. We have to win and we can win.
Remember ... I always taught you to see the glass half full, and not half empty. This is what makes and will make the difference to the others! ...
I thank you all for the work done and for what we're going to do together. Let's help each other and we will be the best. I think we'll be the winners. Thank you all..."

A letter from Mario to all his employees during his staying in hospital

Durch das Engagement, Leidenschaft, Professionalität und Zuverlässigkeit konnte die Firma VTN Europe zahlreiche wichtige Zertifizierungen erlangen!

DNV ist einer der weltweit führenden Zertifizierungsstellen und bietet die neuesten in-Management-Systeme Zertifizierungs Dienstleistungen. Diese Zertifizierung n° 73835-2010-AQ-ITA-SINCERT ist für folgendes gültig: Design, Produktion und Service von hydraulischen Geräten für Abbruch und Recyclig und Geräte für Erdbewegung (Sector EA : 18).

UNI EN ISO 9001 Qualität Sicherheitssysteme.



VTN IN THE WORLD



CE Europäische Zertifizierung die garantiert, dass das Produkt der Einhaltung der wichtigsten Anforderungen an die Sicherheit, den Verkauf und die Verwendung in der Europäischen Union erfüllt!



GOST-R die Zertifizierung bestätigt, dass die Qualitaet von VTN Produkten – Loeffel und Geräte fuer Erdbe-
wegung – die Regeln und Bedürfnisse, um die Waren in die Russische Föderation zu exportieren, respektie-
ren.



BRECHERLÖFFEL FB SERIE



Der VTN Brecherlöffel der Serie FB ist eine mobile Brechanlage zum Anbau an Bagger ab 10 Tonnen. Durch das Einschwingen Backenbrechersystem mit Exzenterwelle entspricht der Brecherlöffel der Serie FB dem System gängiger mobiler Brechanlagen! Der Brecherlöffel ist ideal für den Einsatz auf Abbruch-Baustellen, im Recycling und dort, wo kleinere bis mittlere Mengen zu brechendes Material vorliegen oder direkt wieder eingebaut werden sollen. Und selbstverständlich überall dort wo unsere Kunden den Einsatz als wirtschaftlich erachten. Zusammen mit der Mobilität des Baggers und seiner einfachen Bedienbarkeit spart der Brecherlöffel Zeit und Geld, beispielsweise beim Brechen von Beton, stark bewehrtem Beton, bei Mauerwerk und Natursteinen. Armierungsstahl kann mit dem optional erhältlichen Magnetabscheider separiert und aussortiert werden. Der Brecherlöffel eignet sich zudem optimal für Baustellen, auf denen Brecheranlagen nicht eingesetzt werden können, da der Betrieb von Brecherlöffeln genehmigungsfrei ist. Die Modelle der Serie FB werden über die doppel wirkende Greifer/Scheren Funktion betrieben und erreichen dadurch eine enorme Brechkraft.



KIT
MAGNET



BRECHBACKEN



Modello Model		FB150 HD	FB250 HD	FB300 HD	FB350 HD	FB500 HD
A	mm	740	900	1030	1130	1420
B	mm	1800	2050	2050	2150	2250
C	mm	1100	1330	1330	1400	1450
D	mm	600	700	820	920	1220
E	mm	450	500	500	500	550
Capacità Capacity	m3	0,50	0,60	0,65	0,70	1,05
Portata olio Oil Flow	l/min	90/100	130/140	130/140	170/180	250/300
Pressione Pressure	bar	270	300	300	300	300
Peso - Weight	kg	1670	2720	3070	4220	5680
Peso Escav. Excav. Weight	ton	12/16	16/24	19/24	24/40	35/55

Robust und Flexibel: Der Brecherlöffel Serie FB wird vollständig aus verschleißfesten Stählen gefertigt (Hardox® 400). Die robuste Konstruktion ist für lange Lebensdauer auch unter hoher Beanspruchung konzipiert. Der FB wird durch einen robusten Kolbenmotor angetrieben. Vorteil ist hier die Nutzung der doppelwirkenden Greifer/Scheren Hydraulik mit Hochdruckleistung sowie der Vor- und Rücklauf der Brechbacken um eingeklemmtes Material einfach wieder zu lösen. Die Körnung des Materials ist in Stufen zwischen 18 und 130 mm einstellbar.

Die Vorteile auf einen Blick: Flexibel einsetzbar, hohe Brechkraft, robust und verschleißarm, wartungs- und bedienerfreundlich, geringe Unterhaltskosten, geringe Staubentwicklung, keine Genehmigung für Baustelleneinsätze!

VTN CRUSHER – THE ULTIMATE CRUSHING MACHINES



Der VTN Crusher der Serie FB überzeugt durch hohe Durchsatzleistung bei minimalen Verschleißkosten, sowie einem hochwertigem plattigen und konstanten Endkorn.

Bei allen verwendeten Materialien und Komponenten wird Wert auf höchste Qualität gelegt. Durch das neue System LLS (Long Life System) wird die Lebensdauer der Serie FB erheblich verlängert!

Der Brecher bewährt sich dank der soliden und robusten Bauweise sowohl im Naturgestein als auch im Recycling.

Die ergonomische Form und die perfekte Austarierung des Brechers bescheren ein optimales und Baggerkinematik schonendes Handling.

Durch diese wichtigen Eigenschaften erlangt der VTN Crusher das Prädikat Exzellent!



Vielseitige Anwendungsmöglichkeit

Das Produkt dient zur flexiblen, mobilen und kostengünstigen Aufbereitung von Naturgestein und des Recycling von Baurestmassen – vor Ort – bei minimalem Platzbedarf und Zeitaufwand. Das gewünschte Material wird mit dem Schaufelbrecher somit gleich dort verarbeitet, wo es entnommen wird bzw. anfällt. Das verarbeitete Produkt kann dann meist gleich wieder vor Ort eingebaut und verwendet werden.

- Natursteinaufbereitung in Steinbrüchen, Minen, Kiesgruben, Flussgestein etc.
- Recycling von Bahnschwellen und Betonsäulen
- Straßen- und Erdarbeiten, Aushub, Forstwegbau etc.

EINZIGARTIG ÖKONOMISCH



Der Schaufelbrecher: Der erste überhaupt seiner ART, von VTN Europe vor über 12 Jahren erfunden und kontinuierlich zum heutigen Spitzenprodukt weiter entwickelt!

Der von VTN Europe entwickelte Schaufelbrecher ist ein vollwertiger, robuster Backenbrecher welcher in die Form einer Baggerschaufel konstruktiv integriert wurde.

Diese kompakte Brecher Einheit wird an einem Bagger (oder eine ähnliche Baumaschine) mit Hilfe eines Schnellwechsel systems montiert und ange-schlossen. Der Antrieb wird über die Hydraulik des Baggers gewährleistet!



Reduzierung folgender Kosten

- Ab- und Anlieferungskosten
- Etwaige Deponiekosten
- Zukauf von neuem Material
- Transport und Organisations-kosten
- Anzahl der Baumaschinen auf der Baustelle (Ein Bagger)
- Personalkosten (Ein Mann)
- Auf- und Vorbereitungs-kosten
- Betriebskosten

PERSONALISIERUNG - ZUBEHÖR

Verschleißschutz für die Seitenflanken,
Messer (Optional)

Zähne-Typ und Ausführung nach Kundenwunsch (Optional)

Verschleißplatten - Zusätzliche Innenwand Verkleidung aus HB400 austauschbar/verschraubt (Serienmäßig)

Easy lubrication: Zentral-schmierung - alle wichtigen Komponenten werden über einen zentralen Punkt perfekt dosiert versorgt (Seriemäßig)

Magnetabscheider- zum Anschluss an die Bordelektrik kein Hydraulikaggregat notwendig (Optional)

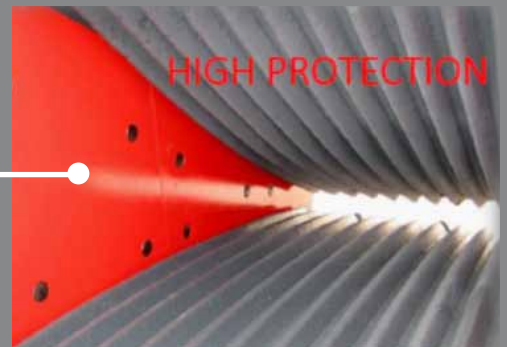
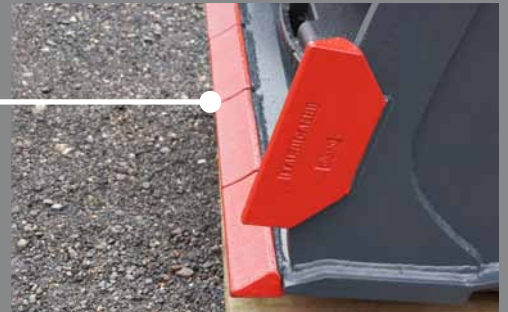

ZUVERLÄSSIGKEIT - LANGLEBIGKEIT

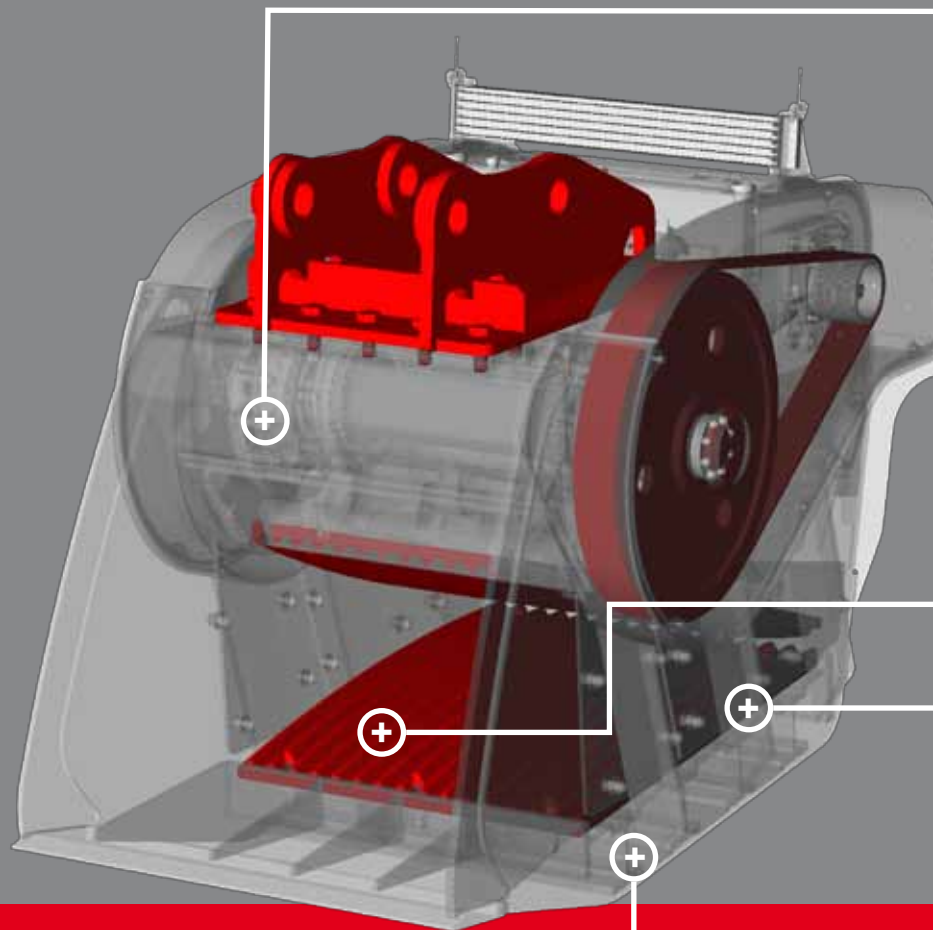



LANGLEBIGKEIT

Geprüftes und zertifiziertes Pendel – (Exzenterwelle) ausgelegt für höchste Belastbarkeit und lange Lebensdauer.

- Long Life System
- Hergestellt aus NiCrMo3
- Exzenterwelle groß dimensioniert und schwere Ausführung

- Anti Verschleiß Buchsen
- SKF Außen- und Innen Schrägrollenlager zur Aufnahme hoher Kräfte

NIEDRIGE BETRIEBSKOSTEN

- Beidseitig verwendbare Brechbacken, 180 Grad drehbar. Hergestellt aus einer hochfesten Chromvanadium/ Mangan Legierung. Dadurch hohe Standzeiten, geringer Verschleiß! Durch die längeren Brechbacken Vorbrechen, dadurch höhere Produktion und Vorbrechen!

HEAVY DUTY - STABILITÄT

- Verstärkte und ausgesteifte Seitenwände. Stark dimensionierter Seitendeckel Schutz

ROBUSTHEIT

- Heavy Duty Ausführung – verstärkte Bodengruppe HB 400[®]

ROBUST – EINFACH - SICHER

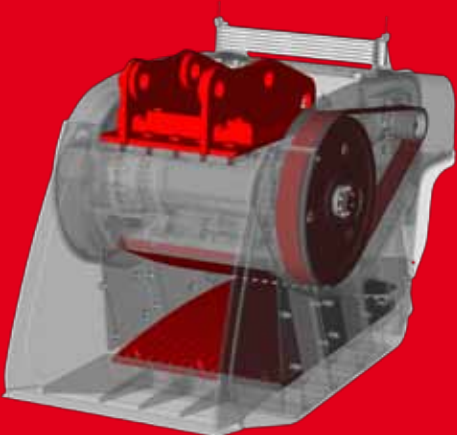
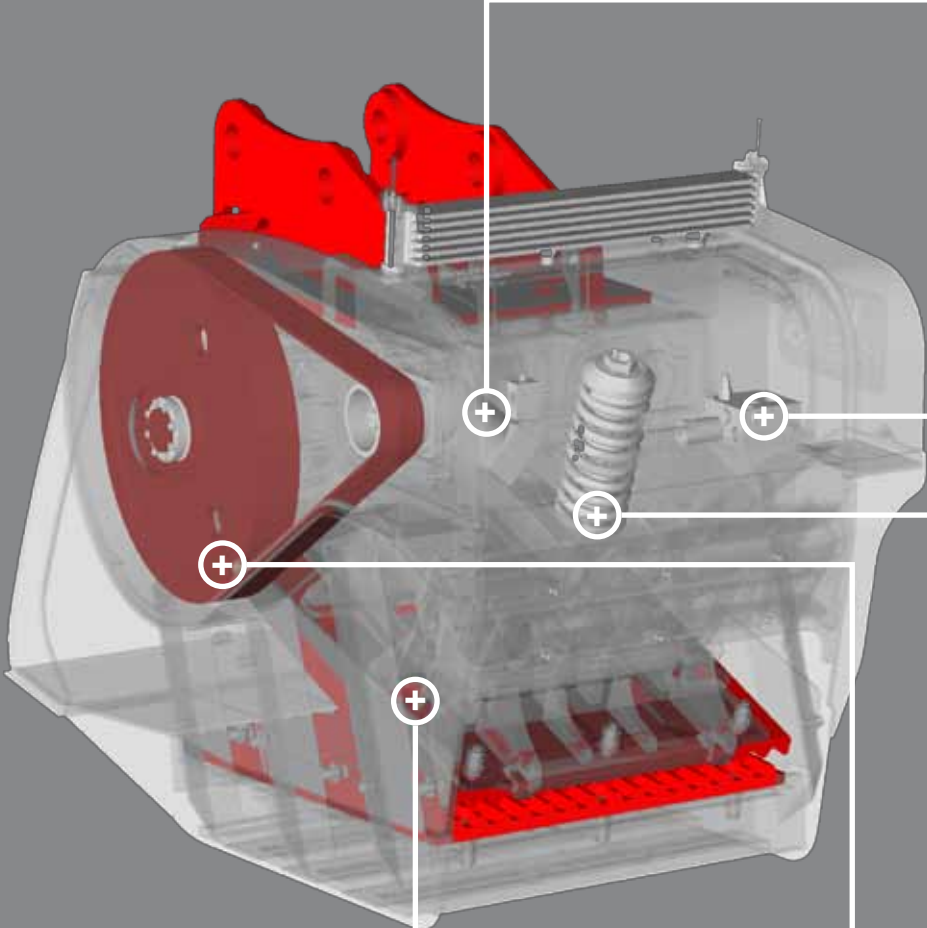

INCORRECT USE PROTECTION - MEHR POWER

Bosch-Rexroth Kolbenmotor mit klarem Vorteil. Anschluss an doppelwirkender Hydraulik, dadurch höhere Brechkraft. Bei Verteilung von Material Rückwärtslauf möglich. Brecherlöffel muss nicht durch Schlagen auf Boden entleert werden. Vermeidung von fatalen Lagerschäden und Schäden am Gehäuse!

EINFACH GENIAL

Das zu verarbeitende Material ist sehr unterschiedlich. Um die richtige Geschwindigkeit des Brechers einzustellen ist das Gerät mit einem Ölvolumen Strom Regler ausgestattet. Mit dieser einfachen Lösung lässt sich die Materialqualität bestimmen.

VERSTELL MECHANIK

Großdimensionierte und robuste Bewegungsmechanik
Hochfeste Druckplatte zum Schutz der Antriebseinheit/Pendel.

GERINGE SCHWINUNGEN

Die ausgezeichneten Schwungräder bestechen durch eine ausgewogene Balance. Dadurch reduzieren sich die Schwingungen am Bagger auf ein Minimum.

EINFACH UND SCHNELL

Einfaches Verstellsystem am Brecherausgang zur individuellen Einstellung der Korngröße. 18 – 130 mm – Einstellung in weniger als 5 Minuten!

EASY AND QUICK ACCESS

Leichte Zugänglichkeit zu allen Service Punkten. Schneller und unkomplizierter Zugang zu allen wichtigen Komponenten. Dadurch niedrigere Betriebskosten. Automatik Locking System.

MIET-/TESTSERVICE



VTN Anbaugeräte ist die Niederlassung der VTN Europe S.p.A. für die Bereiche Recycling, Handling und Erdbewegung auf dem deutschen Markt. Unser Spektrum: Verkauf, Service und Vermietung von Anbaugeräten und Baumaschinen. Ersatzteile, mobiler-/ stationärer Hydraulikservice. Fachkompetenz und Individuelle Beratung - wir sind für Sie da!





vtn-deutschland.com



Anbaugeräte für ihre Projekte: Kosten sparen: Durch die Anbaugeräte für die verschiedenen Geschäftsbereiche bieten wir Ihnen jeweils das passende Produkt zu Ihren Aufgabestellungen. Durch unsere Anbaugeräte können Sie Ihre Kosten senken, Ihre eigenen Ressourcen (Maschinen/Personal) besser auslasten und Ihre Wettbewerbsfähigkeit steigern!

Miet-/Testservice: Sie haben auf Ihrem Investitionsplan ein Anbaugeräte, sind sich aber noch nicht sicher ob es das richtige Gerät für Ihre Arbeiten ist. Unser Miet-service bietet Ihnen unter anderem die Möglichkeit die Maschine ausführlich zu testen. Sollten Sie sich nach der Mietzeit für den Kauf entschließen, rechnen wir die Mieten am Kaufpreis an.



RECYCLING LINE



DSG SERIES



SB SERIES



SR SERIES

HANDLING LINE



MD SERIES



PM SERIES

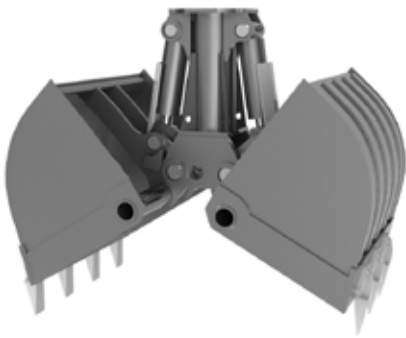

DIGGING GRAB



POLYP GRAB

EARTH MOVING

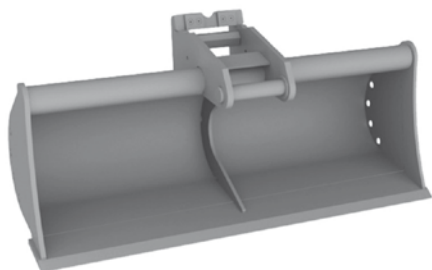

DITCH CLEANING BUCKET



ROCK BUCKET



SKELETON BUCKET

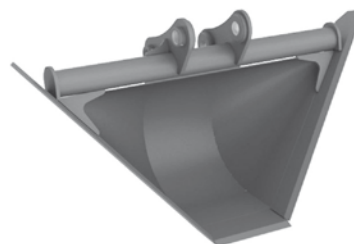

TRAPEZOIDAL BUCKET

QUARRY & MINE

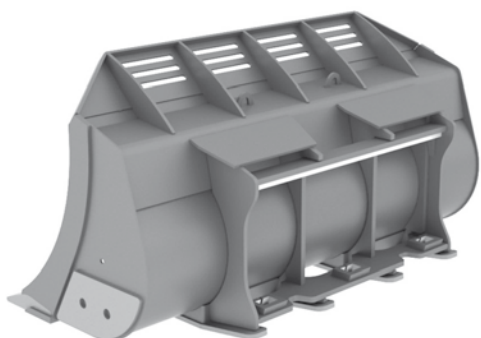

QUARRY LOADER BUCKET

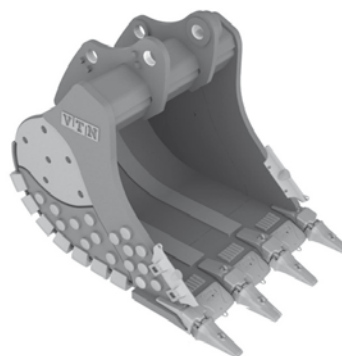

HARD ROCK BUCKET



HEAVY DUTY FORK



VTN Anbaugeräte Deutschland

Industriegebiet Schlattwiesen 3

72131 Tübingen/Ofterdingen

Telefon: +49 (0) 7473 953 1952

Telefax: +49 (0) 7473 953 1956

vtn-deutschland.com